

# Sonderaktion bis

# 31.01.2024

Preis auf Anfrage 07586-9209620

[www.lufttechnik-herbertingen.de](http://www.lufttechnik-herbertingen.de)

# BVC

Zentralstaubsauger

## BVC Vacronic Saug- und Wischroboter

Sorgen Sie dafür, dass Böden in Ihrem Zuhause jeden Tag vollautomatisch gesaugt werden!

Der Saugroboter mit Mopp verfügt über verschiedene Reinigungsmodi, die mit Hilfe der Steuerungs-App für Ihr Handy oder Tablet eingestellt werden können.

Die Roboter-Dockingstation verfügt über eine automatische Selbstentleerungsfunktion, die Staub und Schmutz direkt in die Saugdose Ihres Zentralstaubsaugers entleert und dann den Akku auflädt.

- Saugroboter mit einstellbarer Saugleistung 2.700 PA
- Saugroboter mit Wischfunktion
- Geeignet für Hartböden und Teppiche
- Eine automatische Lade- und Entleerstation
- Einfache App-Steuerung mit iOS oder Android



**NEU!**

## Staub und Schmutz werden automatisch zu Ihrem BVC Zentralstaubsauger transportiert

1. Nach dem Entleeren fährt der Roboter automatisch dort fort, wo er aufgehört hat, bevor er zur Dockingstation zurückkehrt
2. Täglicher Reinigungsplan kann programmiert werden
3. Ausgestattet mit einem HEPA-13-Filter
4. Ausgestattet mit 2 langen Seitenbürsten, um Staub und Schmutz aus allen Ecken zu entfernen
5. Staubsaugen und Wischen können in einem Vorgang durchgeführt werden

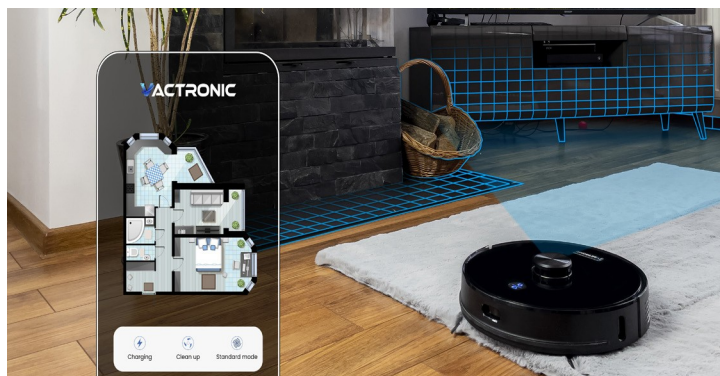

# Saug- und Wischroboter BVC Vactronic mit Lade-/Absaugstation

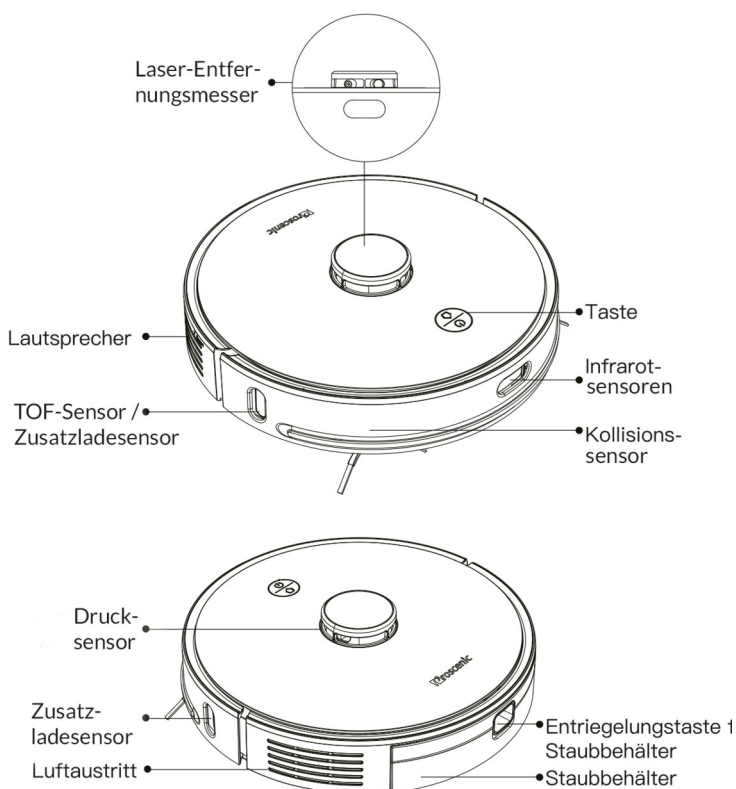
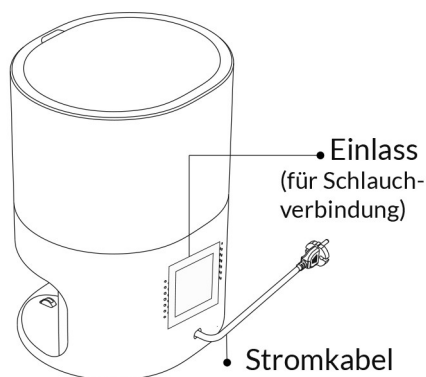
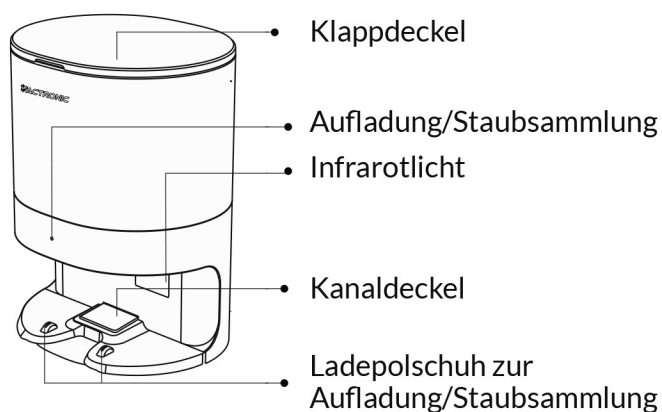

## Technische Daten Lade-/Absaugstation

Abmessungen	255 x 225 x 340 mm
Gewicht	2.700 g
Nennleistung	1050 W
Eingangsleistung	100-240 V ~ 50/60 Hz
Ausgangsleistung	DC24V = 1.2 A
Artikel-Nr.	20990

## Lade-/Absaugstation

Die Lade-/Absaugstation ist dafür ausgelegt, den Staub vom Saug- und Wischroboter abzusaugen. Der Staub wird dann durch das Rohrsystem weiter zum Zentralstaubsauger geleitet. Damit sind Roboter und Absaugstation frei von Staub. Beim Andocken des Saug- und Wischroboters wird der Akku mit Strom aufgeladen.

## Technische Daten Saug- und Wischroboter

Abmessungen	Ø 350 x 98 mm
Gewicht	3.300 g
Nennleistung	50 W
Nennspannung	14.4 V
Akkukapazität	5200mAh
Saugleistung	bis 2700 Pa

## Saug- und Wischroboter BVC Vactronic

Der Saugroboter wird zur Bodenreinigung im häuslichen Umfeld verwendet. Er verfügt über 4 Klippen Sensoren an der Unterseite der Haupteinheit, einem Wandsensor auf der Unterseite der Haupteinheit, einem Infrarot Zusatzladesensor sowie einer Ladestation an der Unterseite der Haupteinheit. Er reinigt mit Bürsten und kann auch mit einem Wischmopp ausgestattet werden. Der Saugroboter wird mit einem Akku betrieben und per Smartphone gesteuert. Bei niedrigem Akkustand oder vollem Staubbehälter fährt er automatisch zurück zur Absaugstation.